



Améliorez vos RESULTATS

621FX/RE Pompes duplex IP55 à vitesse fixe

Informations Techniques

- Double tête de pompe pour un double débit sur canaux parallèles
- Débits de 2.81 litres/min à 18.7 litres/min par canal, pression jusqu'à 2 bar (30psi), ou 4 bar (60psi) avec des éléments de tube STA-PURE ou Marprène/Bioprène TM
- Vitesse fixe, design compact
- Motorisation industrielle IP55 CA
- Tête de pompe sécurisé avec détecteur d'ouverture de capot en option
- 620RE tête de pompe deux galets avec rotor prévu pour CEP/SEP
- A chargement rapide du tube, la tête de pompe 620RE accepte les éléments de tube LoadSure™ industriels ou sanitaires en diamètres 12mm et 17mm
- Garantie complète de deux ans



621FX/RE (litre/min) par canal

Materiau Elément LoadSure™	Gamme de vitesse (tr/min)	Diamètres Tubes et débits (l/min)	
		LoadSure 12mm	LoadSure 17mm
Marprene TM, Bioprene TM	76 / 259	2.81 / 9.58	4.48 / 15.3
Marprene TL, Bioprene TL	76 / 259	2.81 / 9.58	5.11 / 17.4
Silicone	76 / 259	2.94 / 10.0	4.63 / 15.8
Neoprene, STA-PURE	76 / 259	3.02 / 10.3	5.49 / 18.7

Note: l'entraînement 621FX peut également recevoir la tête de pompe haute précision faibles pulsations 625L

Durée de vie des tubes (heures) pour les têtes de pompe deux galets 620RE et 620R avec de l'eau à 20°C à 100tr/min

BiopreneTL /Marprene TL	6000
STA-PURE	6000
Neoprene	430
Silicone	230
Butyl	100
PVC	90
Fluorel	70

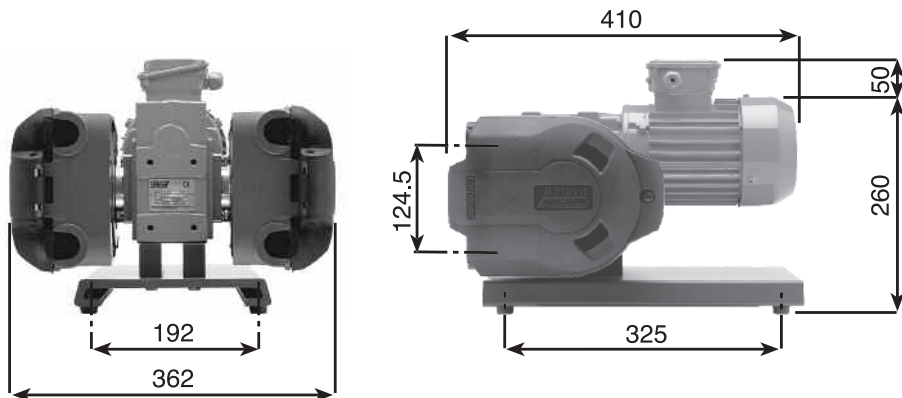

621FX/RE Pompes duplex IP55 à vitesse fixe

Codes produits		
621FX/RE 77 tr/min 251 tr/min	Tête de pompe deux galets pour éléments LoadSure™ +Motorisation	060.6122.E20 060.6152.E20
620R	Tête de pompe deux galets pour tube continu	063.0211.000
620RE	Tête de pompe deux galets pour éléments de tube LoadSure	063.0231.000
620RE4	Tête de pompe quatre galets pour éléments de tube LoadSure	063.0431.000

Codes des éléments de tube LoadSure™ pour têtes de pompe 620RE et 620RE4						
	12mm DIN 15	12mm Tri-clamp 3/4"	17mm DIN 15	17mm Tri-clamp 3/4"	12mm Cam & Groove 3/4"	17mm Cam & Groove 3/4"
STA-PURE	960.0120.PFD	960.0120.PFT	960.0170.PFD	960.0170.PFT		
Bioprène TM	903.M120.PFD	903.M120.PFT	903.M170.PFD	903.M170.PFT		
Bioprène TL	903.0120.PFD	903.0120.PFT	903.0170.PFD	903.0170.PFT		
Silicone	913.0120.PFD	913.0120.PFT	913.0170.PFD	913.0170.PFT		
Marprene TM					902.M120.PPC	902.M170.PPC
Marprene TL					902.0120.PPC	902.0170.PPC
Neoprene					920.0120.PPC	920.0170.PPC

© Fluorel est une marque de Dyneon LLC, a 3-M Hoechst Enterprise
 © STA-PURE est une marque de W.L Gore & Associates Inc.
 Merci d'indiquer le code produit lors des commandes de pompe ou de tube

Spécifications Techniques

Poids	621FX/RE: 22kg
Température de fonctionnement	5°C à 40°C
Niveau sonore	Max <75dBA à 1m
Normes	CE, BS0800, IEC335-1, EN60529 (IP55)
Alimentation	230/400V 3ph 50/60Hz

Matériaux de Construction

Motor	Aluminium
Réducteur	Fonte moulé
Têtes de pompe 620RE, 620RE4, 620R	
Stator	Aluminium LM24M peint
Porte	extérieure - Polyuréthane PBA Intérieur - Grilamid TR55
Attache du verrou	EN34 case hardened Xlan 5200 coated
Rotor:	
Corps	Fortron 1140L4 (PPS)
Couvercle	Dupont Hytrel G5544
Galets principaux	Inox 304
Roulements de galet	Acier Carbone
Galets guides	Nylatron
Kit de fixation de tube	Polypropylène



Pompes Watson-Marlow SA
 16, rue de moronval
 28100 Dreux
 France
 Tel: +33 (0) 2 37 38 92 03
 Fax: +33 (0) 2 37 38 92 04
 www.watson-marlow.com
 Email info@watson-marlow.fr

Tous les débits montrés ont été obtenus avec de l'eau à 20°C sans pression ni hauteur d'aspiration.
 Watson-Marlow, Bioprène et Marprene sont de marques de Watson-Marlow Limited.
 Attention: Les informations contenues dans ce document sont considérées comme exactes mais
 Watson-Marlow Limited ne pourra être tenu pour responsable d'une quelconque erreur pouvant s'y être
 glissée et se réserve le droit d'y apporter les modifications qu'elle jugera nécessaire sans préavis.